

## Radiaal ventilator (bij hoge weerstand) verticaal uitblazend type RDV



**RDV**

### **Omschrijving:**

De Bovema mechanische dakafzuigventilator type RDV is een aluminium dakventilator geschikt voor het afzuigen van lucht voor diverse toepassingen.

De radiaal waaier is geschikt voor grote capaciteiten en hogere externe weerstanden.

Hierdoor is de RDV ventilator o.a. toepasbaar bij het afzuigen van kanaalsystemen, afzuigkappen, roosters, gefilterde afzuiging en bij warmteterugwinning.

De waaier, motor en automatisch werkende terugslagkleppen zijn zeer goed toegankelijk door een scharnierend motorhuis en daardoor eenvoudig te inspecteren en onderhouden.

In een afzonderlijk motorcompartiment staat de elektromotor buiten de luchtstroom waardoor een goede motorkoeling wordt verkregen en vervuiling van de motor wordt tegengegaan.

De lichtgewicht constructie is geschikt voor montage op bouwkundige opstand of voor inbouw in alle soorten beglazingssystemen.

Productie vindt plaats onder DIN-EN-ISO 9002 kwaliteitscontrole.

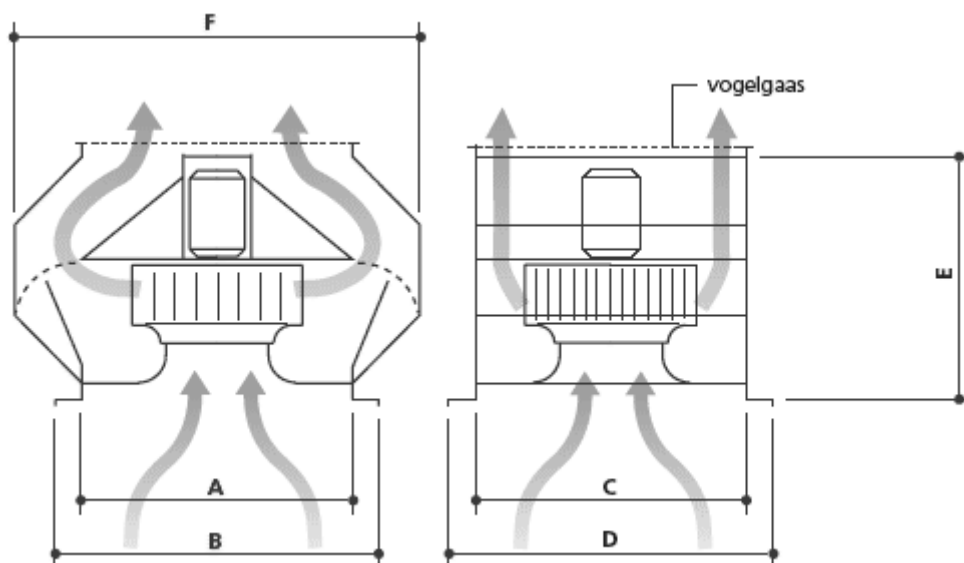

**S-air International B.V.**

Tel: +31 24 373 2 373

Fax: +31 24 373 7 456

E-mail: [info@s-air.nl](mailto:info@s-air.nl) Web: [www.s-air.nl](http://www.s-air.nl) [www.bovema.nl](http://www.bovema.nl)

# BOVEMA

## Maatvoering RDV in mm

Type	A	B	C	D	E	F
400	650	870	650	870	650	975
450	650	870	650	870	650	975
500	800	1020	800	1020	800	1200
560	800	1020	800	1020	800	1200
630	1000	1220	1000	1220	1000	1500
710	1000	1220	1000	1220	1000	1500

## Geluidniveau in dB (A) op 1m onder vrij veld condities

Type	400	450	500	560	630	710
4 polig	72	76	77	83	85	89
6 polig	65	68	70	75	78	79
8 polig	57	60	62	67	71	73

## Gewicht in kg

	55	60	66	75	105	120
--	----	----	----	----	-----	-----

## Geïnstalleerd vermogen

type	4-polig		6-polig		4/6-polig		4/8-polig	
	kW	A	kW	A	kW	A	kW	A
400	0,55	1,60	0,55	0,81	0,70/0,20	2,10/1,05	0,55/0,09	1,60/0,60
450	0,75	2,01	0,25	1,00	0,70/0,20	2,10/1,05	0,75/0,12	2,30/0,90
500	1,50	3,40	0,37	1,20	1,40/0,50	3,50/1,40	1,50/0,25	4,00/1,50
560	2,20	4,80	0,55	1,80	2,40/0,75	5,70/2,10	2,20/0,37	5,50/2,20
630	4,00	8,30	1,10	3,00	4,00/1,20	8,90/3,20	4,00/0,75	8,90/3,20
710	7,50	15,20	2,20	5,90	6,30/1,90	13,20/5,00	7,50/1,50	15,30/5,00

- Alle gegevens voor 400V/3~ 50Hz
- enkel toeren motoren vanaf 4kW geschikt voor ster/driehoek
- alle motoren van uitvoering 4/6-polig uitgevoerd met gescheiden wikkelling
- alle motoren van uitvoering 4/8-polig uitgevoerd met dahlender wikkelling

## Luchttopbrengst in m<sup>3</sup>/uur bij externe weerstand in Pa

Type	0	25	50	75	100	150	200	250	300	400	500	600	700	800	900	1000
400-4	3900	3820	3750	3680	3600	3400	3100	2900	2700							
400-6	2400	2350	2200	2000	1800	1150										
400-8	1800	1700	1400	1100												
450-4	5500	5400	5250	5100	5000	4800	4500	4200	4000	3200						
450-6	3500	3400	3300	3100	2800	2400	1500									
450-8	2700	2600	2300	1900	1600											
500-4	7500	7400	7250	7100	7000	6900	6700	6400	6000	5500	4900					
500-6	4900	4700	4600	4400	4000	3600	3000									
500-8	3600	3500	3400	3100	2700	1600										
560-4	11000	10850	10750	10600	10500	10000	9900	9750	9500	8750	8000	7000	6000	4600		
560-6	7000	6750	6500	6200	6000	5600	5000	4100	2500							
560-8	5000	4800	4600	4300	3900	3000										
630-4	15000	14850	14750	14600	14500	14000	13700	13500	13200	12500	12000	11000	10500	9000	8000	
630-6	10000	9600	9550	9300	9200	9000	8500	8000	7200	5500						
630-8	7000	6950	6900	6800	6300	5500	4400									
710-4	23000	22500	22000	21200	21000	20900	20500	20200	20000	19500	18800	17900	17000	15500	14000	13000
710-6	14000	13600	13500	13200	13000	12800	12200	11500	11000	9000						
710-8	10500	10300	10100	10000	9750	9000	8000	7000								

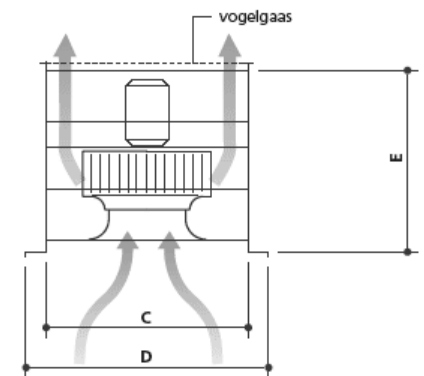
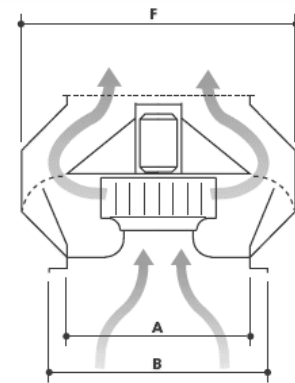

S-air International B.V.

Tel: +31 24 373 2 373

Fax: +31 24 373 7 456

E-mail: [info@s-air.nl](mailto:info@s-air.nl) Web: [www.s-air.nl](http://www.s-air.nl) [www.bovema.nl](http://www.bovema.nl)

## **Uitvoering:**

Standaard: Montageflens voor bouwkundige opstand of beglazingsstelsel

Aluminium voetmotor IP55 isolatieklasse F

Waaier met achterovergebogen schoepen

Aluminium corrosievrije omkasting

Frequentie regelbare motoren

Automatisch werkende terugslagkleppen

Opgebouwde werkschakelaar

RVS vogelgaas

Extra's: 100% R.V. bescherming

Explosie veilige motoren

Motoren voor speciale spanningen

Spanning regelbare motoren

## **Capaciteiten:**

1800 m<sup>3</sup> tot 23000 m<sup>3</sup> per uur.

minimaal toerental  
bij toerenregeling

type	n (r/min)
400	400
450	400
500	400
560	350
630	350
710	350

## **Materialen:**

Instreamring	Al99, 5 / 1S HH
Motorhuis	AlMg3
Motor	Gietaluminium
Schoepenwiel	Aluminium gelast/gebalanceerd
Automatisch werkende terugslagkleppen	AlMg3
Motorbevestiging	AlMg3
Vogelgaas	RVS

## **Werking:**

De direct op de waaier-as gemonteerde elektromotor verzorgt de aandrijving van het radiaal schoepenwiel met achterovergebogen schoepen. De aangezogen lucht wordt langs de automatisch openende en sluitende terugslagkleppen bovendaks verticaal uitgeblazen.

Bij bedrijfsstilstand worden koudeval en energieverliezen vermeden door de gesloten terugslagkleppen.

Vervuiling van buitenaf wordt tegengegaan door het afneembare vogelgaas aan de uitblaaszijde.

**S-air International B.V.**

Tel: +31 24 373 2 373

Fax: +31 24 373 7 456

E-mail: [info@s-air.nl](mailto:info@s-air.nl) Web: [www.s-air.nl](http://www.s-air.nl) [www.bovema.nl](http://www.bovema.nl)